

型号: 53508 (F134A1)



MODELO	F134A1 - F134A3
Entrada de agua	1.5" M
Salida de agua	1.5" M
Salida de drenaje	1.5" M
Base de Montaje	4" - 8 UN
Tubo elevador	1.5" D-GB
Ratio de Flujo	8 m ³ / h
Tanque filtrante	20" - 30"
Presión del agua	0.15-0.6MPa

Temperatura del agua adecuada	5 - 50 °C
Turbidez del agua	<5 FTU
Temperatura ambiental	5 - 50 °C
Entrada del transformador	AC100~240V/50~60HZ
Salida del transformador	DC12V , 1.5A
Humedad Relativa	95% (°C)
Aplicación	Filtro de carbón activado, Filtro de arena

PANEL DIGITAL

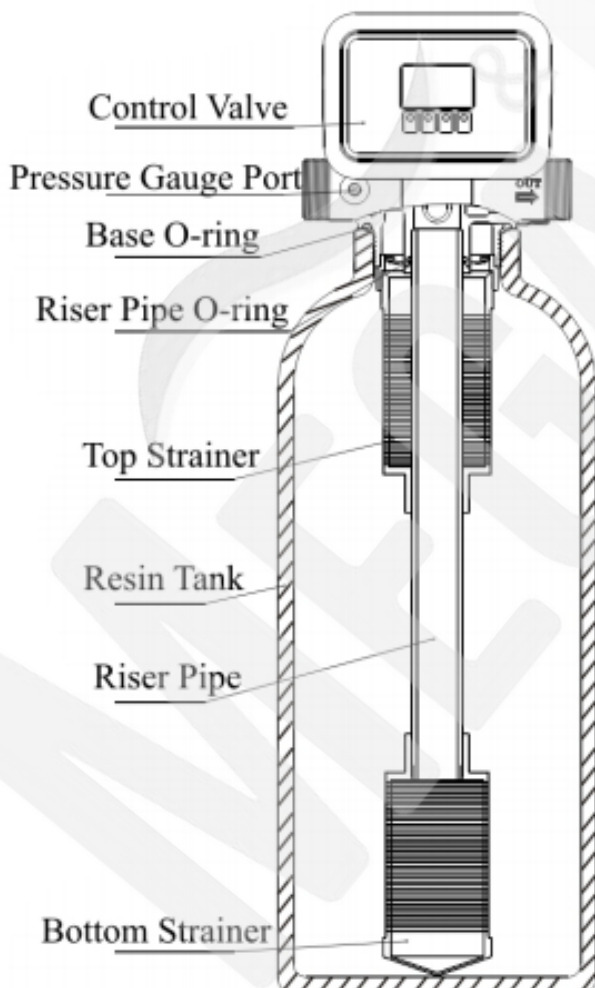

La multiválvula automática para filtro F134A funciona con un ratio de flujo de $8\text{m}^3/\text{h}$ y tiene una junta resistente a la corrosión para su apertura y cierre respectivos. Gracias a la modificación de los parámetros de la válvula, se pueden realizar funciones de servicio, de descarga inversa y de descarga rápida.

